

XUVH0312

光电传感器 Osiris 叉型 - 对射系统 - 额定感应距离 30 mm - NO - 3线 DC PNP - 24 V
- 电缆长度 2 m



主要信息

| | |
|---------|--|
| 产品系列 | Telemecanique Photoelectric sensors XU |
| 系列号 | 物料输送应用 |
| 电子传感器类型 | 光电传感器 |
| 传感器名称 | XUV |
| 传感器外形 | 叉 |
| 检测系统 | 对射式 |
| 发射 | 红外线 |
| 槽宽 | 30 mm |
| 槽深 | 40 mm |
| 材料 | 塑料 |
| 输入类型 | 直流 |
| 接线技术 | 3-线 |
| 固态输出类型 | PNP |
| 固态输出功能 | 1 NO |
| 电气连接 | 电缆 |
| 电缆长度 | 2 m |
| 应用领域 | 检测升降机或搬运机重点标记 |
| 额定感应距离 | 30 mm |

补充信息

| | |
|------------------------|--------------------------|
| 机柜材料 | ABS/PC |
| 透镜材料 | PMMA |
| 输出信号类型 | 离散 |
| 输出类型 | 固态 |
| 输出功能管理 | 暗 |
| 电缆构成 | 3 x 0.34 mm ² |
| 导线绝缘材料 | PvR |
| 电缆外径 | 5 mm |
| LED状态 | 输出状态: LED (红色) |
| 额定电源电压 [Us] | 24 V 直流 和 逆相保护 |
| 电源电压范围 | 19...38 V 直流 |
| 开关能力以 mA | <= 150 mA (过载和短路保护) |
| 开关频率 | <= 1 kHz |
| Maximum voltage drop | <1.5 V (闭合状态) |
| 电流消耗 | <= 20 mA 无负荷 |
| Maximum delay first up | 30 ms |
| Maximum delay response | 0.5 ms |
| Maximum delay recovery | 0.5 ms |
| 设置 | 不带灵敏度调节 |
| 深度 | 68 mm |
| 高度 | 59 mm |
| 宽度 | 14 mm |
| 净重 | 0.13 kg |

本文档中所含信息包含产品性能的常规描述和/或技术特性。
本文档不代表或不用户特定用户应用产品的适用性或可靠性。
用户或集成商有责任就每个产品的具体应用或用途进行适合且完整的风险分析、评估和测试。

环境

| | |
|---------|---|
| 产品认证 | CE |
| 运行温度 | -5...55 °C |
| 贮存环境温度 | -20...70 °C |
| 抗振动 | 7 gn, 振幅 = +/- 1 mm (f = 10...42 Hz) 符合 IEC 60068-2-6 |
| 抗冲击 | 30 gn (持续时间 = 11 ms) 符合 IEC 60068-2-27 |
| IP 保护等级 | IP54 符合 screwed |

包装单位

| | |
|------------------------------|----------|
| Unit Type of Package 1 | PCE |
| Number of Units in Package 1 | 1 |
| Package 1 Height | 2.5 cm |
| Package 1 Width | 15.0 cm |
| Package 1 Length | 15.0 cm |
| Package 1 Weight | 100.0 g |
| Unit Type of Package 2 | S02 |
| Number of Units in Package 2 | 25 |
| Package 2 Height | 15.0 cm |
| Package 2 Width | 30.0 cm |
| Package 2 Length | 40.0 cm |
| Package 2 Weight | 2.834 kg |

可持续性

| | |
|--------------------------------|------------------------------|
| 产品类型 | Green Premium 产品 |
| 环境披露 | 产品环境文件 |
| 流通资料 | 产品使用寿命终期信息 |
| 有关Reach Rohs的所有查询，请通过以下方式联系我们： | sustainability@tesensors.com |

合同保修

| | |
|-----|-----------|
| 保修单 | 18 months |
|-----|-----------|

尺寸

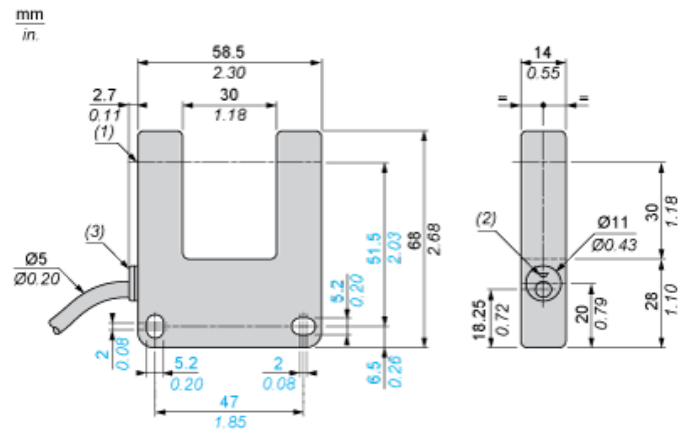

- (1) 光轴
- (2) 红色 LED
- (3) 漫射器

接线图 (3 线制 DC 版本)

NO 功能

PNP 输出

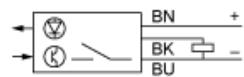

BN : 棕色
BK : 黑色
BU : 蓝色

检测曲线

