

# 产品参数表

## 产品特性

# XUK2LAKSMM12T

Photoelectric sensors XU, photo electric laser sensor, XUK, thru beam transmitter, Sn 30 m -10...30 VDC, M12



### 主要信息

产品系列	Telemecanique Photoelectric sensors XU
系列号	组装应用 物料输送应用
电子传感器类型	光电传感器
传感器名称	XUK
传感器外形	微型 50 x 50
检测系统	对射式
材料	塑料
输出信号类型	离散
输入类型	直流
接线技术	4-线
电气连接	1 针型接头 M12, 4 针
应用领域	-
发射	红光激光 对射式 1类
额定感应距离	25 m 对射式 need receiver XUK2LAPSMM12R

### 补充信息

机柜材料	ABS/PC
透镜材料	PMMA
最大传感距离	30 m 对射式
输出附件	无
输入附件	Test
LED状态	LED (绿色) 适用 电源
额定电源电压 [Us]	12...24 V 直流 和 逆相保护
电源电压范围	10...30 V 直流
Maximum voltage drop	<2.4 V (闭合状态)
电流消耗	<= 30 mA 无负荷
深度	50 mm
高度	50 mm
宽度	23 mm
净重	0.035 kg

### 环境

产品认证	Ecolab[RETURN]CE[RETURN]cULus
环境温度	-20...60 °C -20...50 °C, UL 认证
贮存环境温度	-20...80 °C
抗振动	7 gn, 振幅 = +/- 1.5 mm (f = 10...55 Hz) 符合 IEC 60068-2-6
抗冲击	30 gn (持续时间 = 11 ms) 符合 IEC 60947-5-2
IP 保护等级	IP67 符合 screwed IP69K 符合 DIN 40050

本文档中所含信息包含产品性能的正常描述和/或技术特性。本文档不代表或用于确定用户应用产品的适用性或可靠性。用户或集成商有责任就有关产品的具体应用进行适合且完整的风险分析、评估和测试。

## 包装单位

Unit Type of Package 1	PCE
Number of Units in Package 1	1
Package 1 Height	3.0 cm
Package 1 Width	6.0 cm
Package 1 Length	9.0 cm
Package 1 Weight	49.0 g
Unit Type of Package 2	S01
Number of Units in Package 2	28
Package 2 Height	15.0 cm
Package 2 Width	15.0 cm
Package 2 Length	40.0 cm
Package 2 Weight	1.597 kg

## 可持续性

有关Reach Rohs的所有查询，请通过以下方式联系我们：  
[sustainability@tesensors.com](mailto:sustainability@tesensors.com)

## 合同保修

保修单	18 months
-----	-----------

尺寸

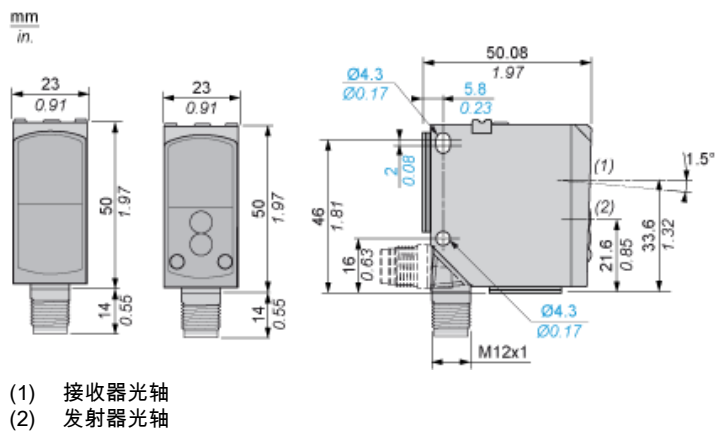

使用 M12 连接器情况下的接线图

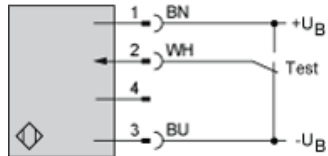
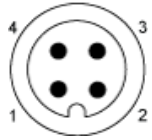

- 1 : (+)
- 2 : 测试输入 (1)
- 3 : (-)
- 4 : 引脚未连接
- BN : 棕色
- WH : 白色
- BU : 蓝色
- +UB : 外部示教
- : 按钮锁定
- UB :
- (1) 测试输入 : +UB = 测试功能 (发射器断开连接) 。-UB 或未连接 = 正常工作

曲线

过量增益曲线

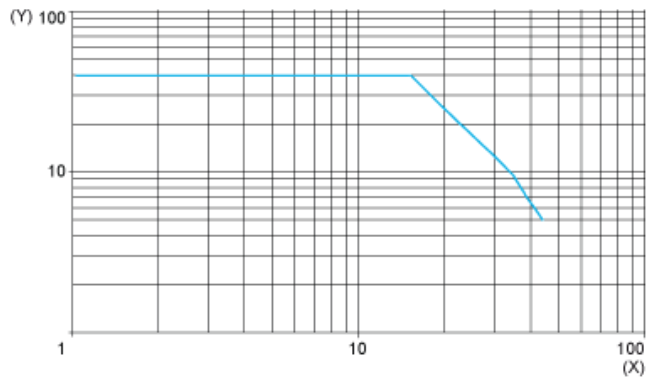

(X) 距离 (米)  
(Y) 增益

光斑尺寸

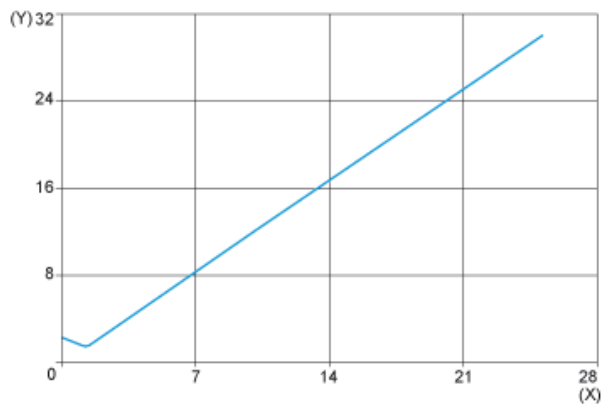

(X) 距离 (米)  
(Y) 尺寸 (毫米)